

MAQUINARIA PARA EL ENVASE Y EL EMBALAJE



PAMP**LS**
PACKAGING INTEGRAL



Representaciones Pàmpols se constituye en sociedad anónima en 1985 para dar respuesta a las necesidades de innovación que requería el sector del envase y del embalaje. Poco a poco hemos ido ganando la confianza de nuestros clientes, de manera que hemos podido crecer junto a ellos.

Durante la década de los noventa la empresa se consolida e inicia colaboraciones con empresas multinacionales, lo que nos permite ampliar nuestra gama de productos y satisfacer las necesidades de un mayor número de clientes.

A partir del año 2000 la empresa decide ampliar su mercado natural hacia nuevas zonas y aprovechar de forma más eficiente su infraestructura. En la actualidad llegamos a cubrir en su totalidad las áreas geográficas de Catalunya, Aragón y Valencia y estamos muy orgullosos de contar con una gran cartera de clientes en el resto de España.

Como medida de mejora hemos obtenido las certificaciones de calidad ISO 9001 e ISO 14001 que aplicamos al seguimiento de la calidad de los productos, a la efectividad del servicio, a la plena satisfacción de nuestros clientes y a conseguir la máxima confianza de nuestros proveedores.

Actualmente, con una facturación cercana a los 12 millones de euros y unas instalaciones de más de 10.000 metros cuadrados, continuamos ofreciendo nuestra experiencia para que nuestros productos y servicios generen un mayor valor añadido al sector del packaging.



VISÍTENOS EN:
www.pampols.es

UNA MANERA DE COMPRAR RÁPIDA Y CÓMODA

SERVICIO de ASISTENCIA TÉCNICA (SAT)

Rapidez y eficacia al servicio del cliente.



Contamos con un equipo de profesionales enfocados al cliente, con formación y medios avanzados.

Asistencia de averías en menos de 24h.



ATENCIÓN AL CLIENTE **902 401 777**
PEDIDOS **973 190 161** (tarifa plana)
E-MAIL **info@pampols.es**

ÍNDICE



ENFARDADO.....	4
FLEJADO.....	9
TRANSPORTE DE PALÉS Y BULTOS..	14
PRECINTADO	16
FORMADORA DE CAJAS	17
PALETIZADO	17
COMPRESORES.....	18
CLAVADORAS, GRAPADORAS Y SIERRAS	18
PROTECCIÓN DE CARGAS	21
TRITURADORAS	22
PRENSADO	22
CERRADO DE BOLSAS, SACOS Y CAJAS	23
ETIQUETADO.....	25
ENVASADO	29
PESADO.....	38
INSTRUMENTOS DE MEDIDA	39



ENFARDADO



» ENFUNDADORA AUTOMÁTICA STRETCH HOOD

La enfundadora Stretch Hood realiza el enfundado automático de cargas paletizadas con una funda de plástico retráctil que se adapta al volumen de la carga, lo que garantiza la solidez, la protección, la estanqueidad del embalaje y una rápida aplicación.

Referencia	Tipo de aplicación	Velocidad (palés/h)	Dimensión máx. palé (mm)	Altura máx. palé (cm)	Consumible	Presión (bar)	Tensión (V)
99112	Funda elástica	60	1.300 x 1.300	210	Poliétileno elástico	7	400

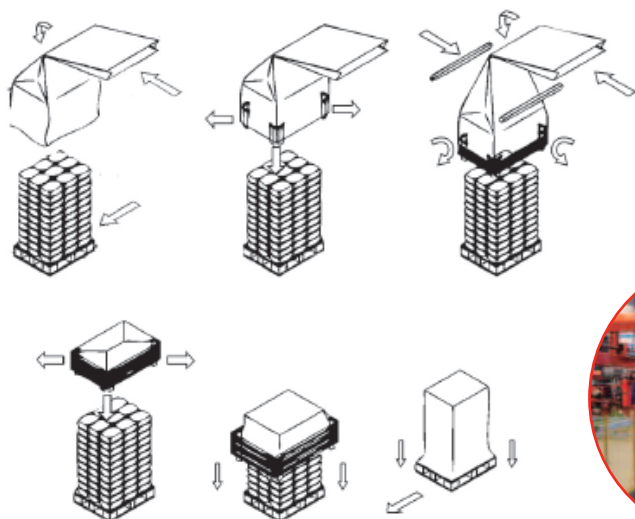

Consumible:
Ver catálogo industrial:
PLÁSTICOS



REF. 99112

» ENVOLVEDORA AUTOMÁTICA DE FILM

La envolvedora automática, de anillo o de plataforma, permite el enfardado de cargas ya paletizadas. Gran velocidad de trabajo sin intervención del factor humano.

Referencia	Tipo de aplicación	Altura máx. palé (cm)	Dimensión máx. palé (mm)	Velocidad (palés/h)	Carga útil (kg)	Rodillos	Tensión (V)	Tipo
99103	Vertical	220	1.200 x 1.000	70	1.200	Motorizados	400	Anillo
99104	Vertical	240	1.200 x 1.100	35	1.200	Motorizados	400	Plataforma

Consumible:
Ver catálogo industrial:
FILMS



REF. 99103



REF. 99104



» ENFARDADO

» ENVOLVEDORA SEMIAUTOMÁTICA DE FILM Y DE MALLA

Configurable para adaptarse a cualquier tipo de carga, la envolvedora semiautomática de plataforma giratoria es ideal para pequeñas producciones ya que permite una gran versatilidad.

Referencia	Tipo de aplicación	Altura mástil (cm)	Dimensión máx. palé (mm)	Peso máx. palé (kg)	Plataforma (cm)	Tensión (V)	Tipo	Batería
99106	Horizontal	n/a	n/a	n/a	No	220	Anillo rotación	No
99107	Vertical	40	1.200 x 400	100	60	220	Enfardado de maletas	No
99102	Vertical	175	1.200 x 1.000	2.000	No	220 (cargador)	Móvil	Sí, 2 x 12 V
99105	Vertical	220	n/a	n/a	No	220 (cargador)	Robot motorizado	Sí, 2 x 12 V
99101	Vertical	240	1.200 x 800	1.000	150	220	Para transpaleta	No
17312	Vertical	240-280	1.200 x 1.000	2.000	165	220	Para carretilla elevadora o rampa opcional	No



REF. 99106



REF. 99102



REF. 99105



Consumible:
Ver catálogo
industrial:
FILMS



REF. 99101



REF. 17312









ENFARDADO



RETRACTILADORA AUTOMÁTICA

Para grandes producciones, la retractoradora automática permite embalar y proteger cargas de poco peso o inestables ya que puede colocar la funda sin necesidad de la tensión lateral que se da en la aplicación de la película de film.

El retractilado del plástico se efectúa con fuente de calor.

 Referencia	 Tipo de aplicación	 Producción por minuto	 Dimensión máx. bulto (mm)	 Altura máx. bulto (cm)	 Tensión (V)	 Energía	Rodillos
99111	Funda retráctil	60 palés	1.200 x 1.000	210	400	Propano o metano	Cadena
99110	Túnel	100 paquetes	650 x 300	60	400	Eléctrica	Motorizados



REF. 99111





» ENFARDADO

» RETRACTILADORA SEMIAUTOMÁTICA

Versátil, la retractiladora semiautomática embala y protege cargas mediante plataforma giratoria. El retractilado del plástico se efectúa con fuente de calor.

Apta para cargas de poco peso ya que permite colocar la funda sin necesidad de tensión lateral durante la aplicación de la película de film.

Referencia	Tipo de aplicación	Presión (bar)	Energía	Dimensión máquina (cm)	Carga útil (kg)	Tensión (V)
99109	Vertical	0,20	Propano	150 x 170	1.200	400



Consumible:
Ver catálogo industrial:
PLÁSTICOS

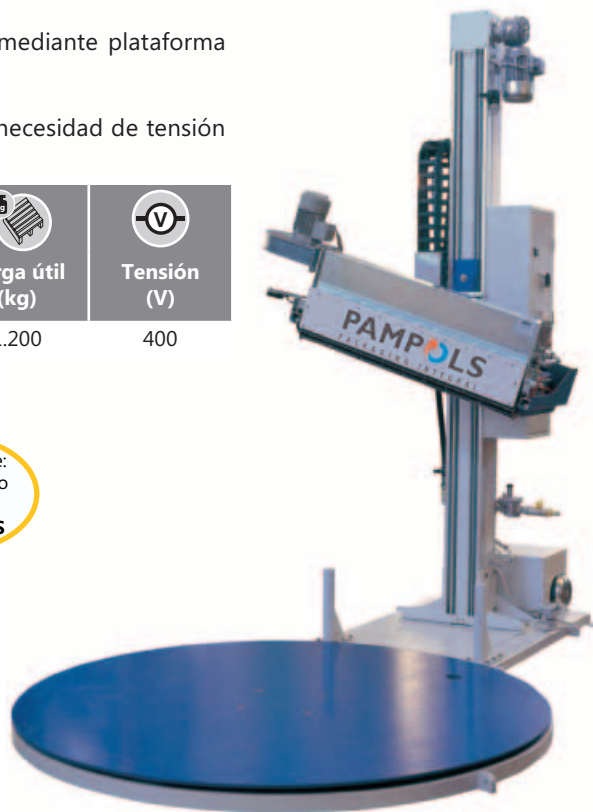

REF. 99109

» RETRACTILADORA MANUAL

De fácil utilización y bajo mantenimiento, la retractiladora manual, de pistola o de carro, ideal para embalar y proteger cargas no paletizadas o palés en pequeñas producciones.

Referencia	Tipo de aplicación	Presión (bar)	Consumo (kg/h)	Potencia calorífica (kw)	Energía	Peso (kg)	Manguera	Consumible
11155	Pistola	1,5-3,5	2,1 - 4,0	27 a 55	Propano	1,2	Sí, 8 metros	Plástico retráctil
99108	Carro autoportante	2-3,5	15	190	Propano	n/a	No	Plástico retráctil



REF. 11155

Consumible:
Ver catálogo industrial:
PLÁSTICOS



REF. 11155



REF. 99108



ENFARDADO



APLICADOR MANUAL DE FILM Y MALLA

El aplicador nos ayuda a una fácil colocación del fim o de la malla sobre el producto a envolver y evita las rozaduras o las quemaduras que pueden producirse con la fricción contra el mandril de cartón durante el proceso de embalaje.

Consumible:
Ver catálogo
industrial:
FILMS

Referencia	Ancho máx. bobina (mm)	Material	Tipo
13456	100-150	Plástico	Minifilm
13455	500	Metal	Estándar
13479	500	Plástico	Mango + base
13454	500	Plástico	Sin mandril
13453	500	Plástico	Mango + base



REF. 13455



REF. 13454



REF. 13456



REF. 13479

REF. 13453

DISPENSADOR DE BOBINAS

Formado por un portabobinas y un cortador, el dispensador facilita formatos al uso del plástico de forma rápida y cómoda.

Referencia	Ancho máx. bobina (mm)	Peso máx. bobina (kg)	Cuchilla	Tipo
17006	1.600	60	Sí	Con ruedas

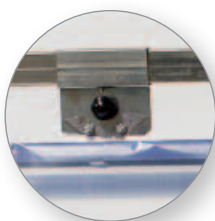

Consumible:
Ver catálogo
industrial:
PLÁSTICOS

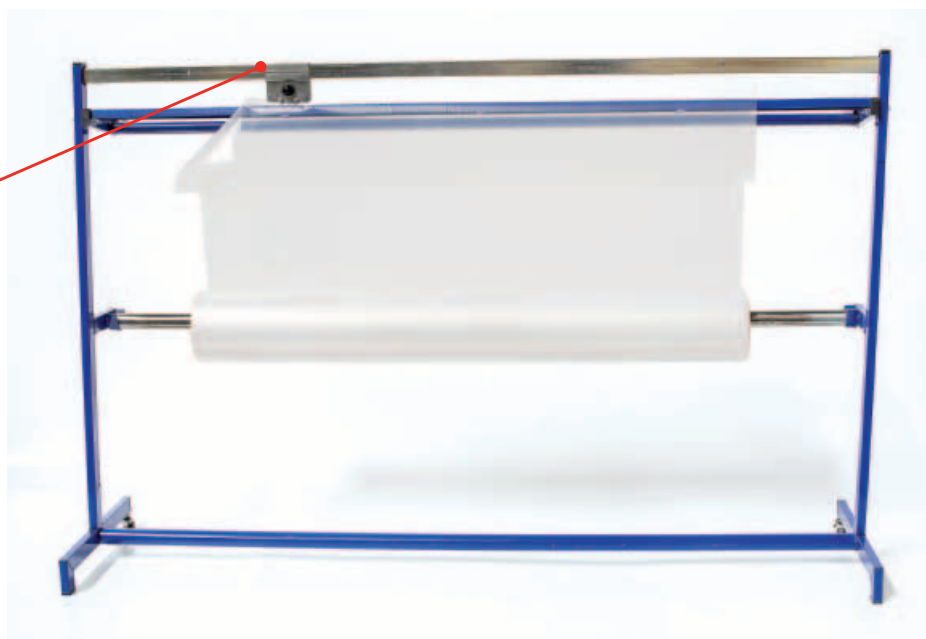

REF. 17006



FLEJADO

FLEJADORA AUTOMÁTICA DE PALÉS

Versátil, ajustable y cómoda de programar, la flejadora automática permite tensar y asegurar palés con soldadura por termofusión.

Apta para fleje de polipropileno (PP) y poliéster (PET).

Referencia	Tipo de aplicación	Ancho fleje (mm)	Grosor fleje (mm)	Tensión (V)	Tipo	Altura mástil (cm)	Velocidad (palés/h)	Dispensador de cantoneras
99161	Horizontal	8-15,5	0,6-0,8	400	Fija	323	50-60	Sí
10247	Horizontal	8-15,5	0,6-0,8	400	Fija	323	60-80	No
99162	Lateral con lanza	12-15,5	0,7-0,85	400	Fija	277,1	80	No
99163	Lateral con prensa	12-15,5	0,7-0,85	400	Fija	277,1	80	No



Consumible:
Ver catálogo industrial:
FLEJES

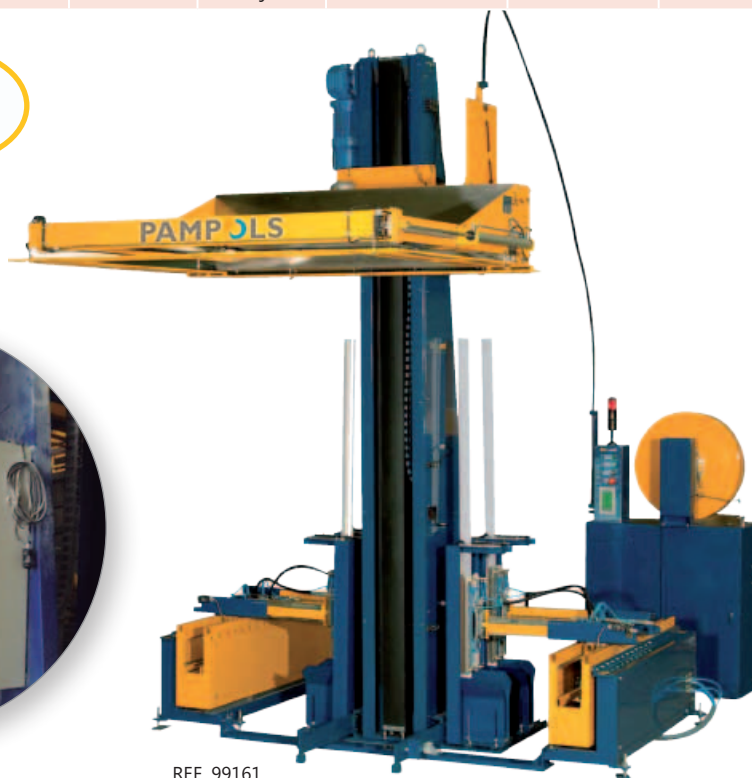

REF. 99161



REF. 99162



REF. 99163



FLEJADO



FLEJADORA SEMIAUTOMÁTICA DE PALÉS

Versátil, ajustable y cómoda, la flejadora semiautomática es capaz de tensar y asegurar palés con soldadura por termofusión. Es necesaria la intervención de un operario.

Apta para fleje de polipropileno (PP) y poliéster (PET).

Referencia	Tipo de fleje	Ancho fleje (mm)	Grosor fleje (mm)	Soldadura	Tipo	Batería	Altura mástil (cm)	Velocidad (palés/h)
19970	PP/PET	6-16	0,5-0,85	Termofusión	Con mástil y ruedas	Sí	200	20-30
10243	PP/PET	6-16	0,5-0,85	Termofusión	Con mástil y ruedas	Sí	240	20-30
10246	PP/PET	6-16	0,5-0,85	Termofusión	Con mástil y ruedas	No	200	20-30
19969	PP/PET	6-16	0,5-0,85	Termofusión	Con mástil y ruedas	Sí	280	20-30
10245	PP/PET	6-16	0,5-0,85	Termofusión	Con mástil y ruedas	Sí	260	20-30
99164	PP/PET	8-25	0,6-1	Termofusión	Portátil con baterías	Sí	n/a	10-15
99165	PP/PET	12-16	0,6-1	Termofusión	Vertical	Sí	n/a	15-20

Consumible:
Ver catálogo
industrial:
FLEJES



REF. 99165

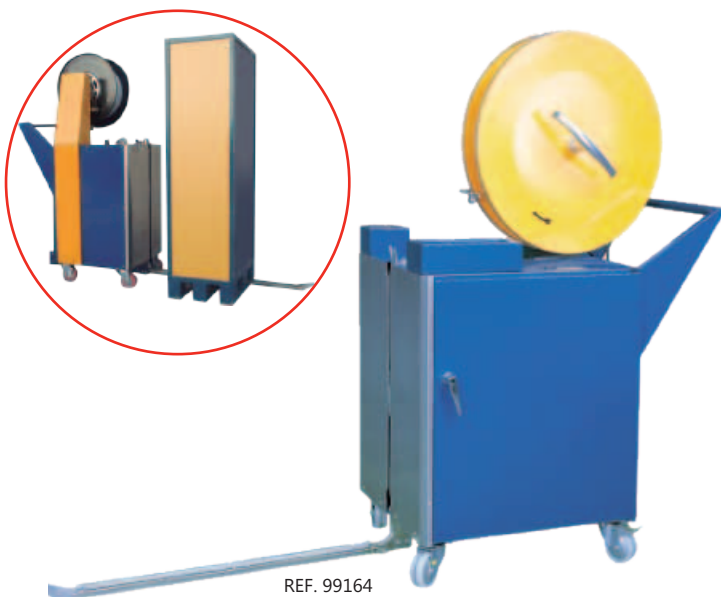

REF. 99164



REF. 10243 / 10245 / 10246 / 19969 / 19970





» FLEJADO

» FLEJADORA AUTOMÁTICA DE MESA

Polivalente y ajustable a los bultos, la flejadora de mesa automática permite cerrar cajas y agrupar productos con soldadura por termofusión.

Apta para fleje de polipropileno (PP) y poliéster (PET).

Referencia	Tipo	Ancho fleje (mm)	Grosor fleje (mm)	Dimensión arco (mm)	Producción por minuto
99168	Con prensa	6-15,5	0,5-0,85	850 x 600	24 flejadas
99167	Lateral inox.	6-15,5	0,5-0,85	650 x 400	30 flejadas
99169	Mesa	6-15,5	0,5-0,85	850 x 600	30 flejadas
99166	Mesa	8-12	0,5-0,85	850 x 600	30 flejadas



REF. 99167



REF. 99166



REF. 99169



REF. 99168

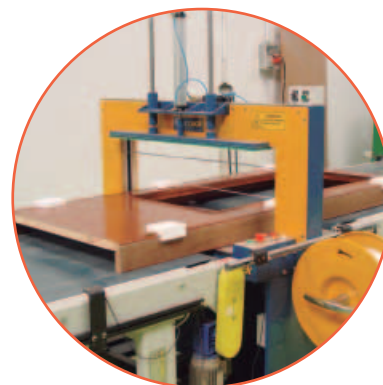



FLEJADO







FLEJADORA SEMIAUTOMÁTICA DE MESA

Polivalente y ajustable a los bultos, la flejadora de mesa semiautomática permite cerrar cajas y agrupar productos con soldadura por termofusión. Es necesaria la intervención de un operario.

Existen modelos para el sector agrícola que permiten el atado de manojos y plantas.

Apta fleje de polipropileno (PP) y poliéster (PET).

 Referencia	 Ancho fleje (mm)	 Grosor fleje (mm)	 Tipo	 Uso
16256	5-12	0,55-0,8	Inferior	Cajas / paquetería
99170	6-15,5	0,50-0,85	Lateral	Ambientes húmedos
99171	6-15,5	0,50-0,85	Lateral	Manojos (cebollas) / paquetería
10241	6-16	0,55-0,8	Lateral	Manojos
16253	8-16	0,55-0,8	Flejadora con arco	Cajas / paquetería



REF. 99170

Consumible:
Ver catálogo
industrial:
FLEJES



REF. 16256



REF. 99171



REF. 16253



FLEJADO



FLEJADORA MANUAL

Versátil, ajustable y cómoda, la flejadora manual tensa y asegura cargas mediante grapa o soldadura por termofusión. Es necesaria la acción humana manual.

Apta para fleje de polipropileno (PP) y poliéster (PET).

Referencia	Tipo de fleje	Ancho fleje (mm)	Grosor fleje (mm)	Unión	Uso
16230	Acero	13	0,38-0,63	Presión	Cargas pesadas
16232	Acero	16	0,38-0,63	Presión	Cargas pesadas
16233	Acero	19	0,38-0,63	Presión	Cargas pesadas
16228	Poliéster	13	0,5-1,0	Grapa	General
16229	Poliéster	16	0,5-1,0	Grapa	Cargas pesadas
16241	Poliéster tejido / PP	13-19	n/a	Hebilla y grapa	Cargas pesadas
16213	Poliéster tejido / PP	25	n/a	Hebilla y grapa	Cargas pesadas
19349	PP/PET	12-16	0,6-1	Termofusión	Con batería
16210	PP/PET	13	0,5-10	Grapa	General
16207	PP/PET	13	0,5-1,0	Grapa	General
16211	PP/PET	16	0,8-13	Grapa	Superficies redondas
16208	PP/PET	16	0,8-1,2	Grapa	Cargas pesadas
16209	PP/PET	13-16	0,8-1,3	Grapa	Alicate



REF. 19349



REF. 16207

Consumible:
Ver catálogo industrial:
FLEJES



REF. 16230



REF. 16228



REF. 16241



ATADORA

La atadora semiautomática le facilita, en una sola operación y de manera rápida y sencilla, agrupar y atar productos, tanto del sector hortícola y floral (cebollas, espárragos, puerros, tallos, etc.) como del sector industrial (cables, tejidos, trabajos de impresión, etc.).

La atadora manual permite hacer pequeños fajos y atar plantas a los apoyos de crecimiento.

Referencia	Tipo	Tipo de fleje	Fardo	Producción por minuto	Atado
99100	Semiautomática	Cuerda elástica	Mín.: 2,5 cm	40-50 ciclos	Nudo corredizo
10178	Tomateras (amateur)	Cinta	Regulable hasta 80 mm	5 ciclos	Grapa
10179	Tomateras (profesional)	Cinta	Regulable hasta 80 mm	10 ciclos	Grapa



REF. 99100



REF. 10179

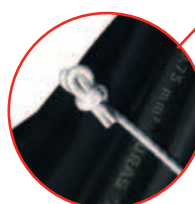



FLEJADO



DEVANADOR DE FLEJE

El carro dispensador de fleje evita desbobinados involuntarios y optimiza del tiempo de flejado.

Referencia	Tipo de fleje	Diámetro interior mandril (mm)	Diámetro portarollos (mm)	Altura máquina (cm)	Caja de herramientas
14964	Acero	400	660	102	Sí
14963	Plástico	400	660	97	Sí
14962	Plástico	Ajustable	400	97	Sí



REF. 14962

REF. 14964

TRANSPORTE DE PALÉS Y BULTOS



TRANSPALETA MANUAL

La transpaleta manual, es indispensable para transportar palés en entornos con maniobrabilidad reducida como cajas de camiones, muelles de carga, zonas logísticas, etc.

Referencia	Ancho (cm)	Largo (cm)	Ancho de horquilla (cm)	Carga útil (kg)
10356	52	115	15	2.200
10349	52	95	15	2.200
10352	68	115	15	2.200
10354	68	95	15	2.200



REF. 10356

CINTA TRANSPORTADORA MOTORIZADA

La cinta motorizada, de cadena o de rodillos, permite transportar palés o cargas pesadas. Optimiza el flujo entre las distintas estaciones de paletizado, flejado y enfardado.

Referencia	Tipo	Velocidad	Longitud tramo (m)	Carga útil (kg)	Tipo de palé
99138	Cadena	11,8 m/min.	4,5	1.500	Plástico o madera
99139	Rodillos	11,4 m/min.	4,5	1.500	Plástico o madera

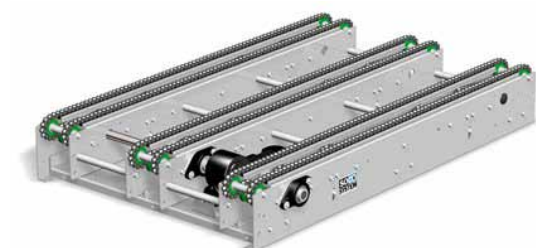

REF. 99138



REF. 99139



TRANSPORTE DE PALÉS Y BULTOS

CINTA TRANSPORTADORA POR GRAVEDAD

La cinta de rodillos transfiere, por gravedad, diferentes cargas en líneas permanentes o temporales. El tramo de rodillos ofrece distintas longitudes, es extensible y regulable en altura.

Referencia	Tipo	Ancho (cm)	Longitud plegada (m)	Longitud desplegada (m)	Altura máquina	Acabado
18960	Extensible	50	1,3	5,5	Ajustable	Ruedas con freno



REF. 18960

CARRETILLA MANUAL

La carretilla manual de dos ruedas neumáticas facilita el transporte de cajas, sacos y otros bultos en entornos con maniobrabilidad reducida como cajas de camiones, muelles de carga, zonas logísticas, etc.

Referencia	Tipo	Altura máquina (cm)	Prolongador (cm)	Peso (kg)	Carga útil (kg)
14607	Mesa de trabajo	100	No	20,7	150
13410	Pala partida	173	Sí, hasta 211	18	300
17121	Pinza	173	Sí, hasta 211	21	300
17134	Pletina	173	Sí, hasta 211	22,5	300



REF. 17134



REF. 14607





PRECINTADO



PRECINTADORA AUTOMÁTICA

La máquina automática aplicadora de cinta adhesiva permite el cerrado de cajas de cartón en procesos industriales de gran volumen.

La cinta adhesiva es personalizable.

Referencia	Dimensión máquina (mm)	Ancho precinto (mm)	Largo cajas (mm)	Ancho cajas (mm)	Alto cajas (mm)	Producción por minuto	Velocidad	Cierre de solapas	Ajuste tamaño
10061	790 x 1.640 x 1.575	36-50	150-∞	150-550	120-620	15 cajas	16 m/min.	Automático	Manual
19971	820 x 1.070 x 1.580	50-75	150-∞	100-500	100-500	20 cajas	21 m/min.	Manual	Manual
10271	880 x 1.150 x 1.200	48-72	150-∞	120-480	120-480	20 cajas	21 m/min.	Manual	Manual
16703	890 x 970 x 750	48-72	150-∞	180-500	120-480	20 cajas	21 m/min.	Manual	Manual
99152	820 x 1.070 x 1.580	48-72	150-∞	120-480	130-480	20 cajas	21 m/min.	Opcional	Automático
99153	820 x 1.070 x 1.580	50	150-∞	140-500	110-500	20 cajas	22 m/min.	Opcional	Automático



REF. 99152



Consumible:
Ver catálogo industrial:
PRECINTOS ADHESIVOS

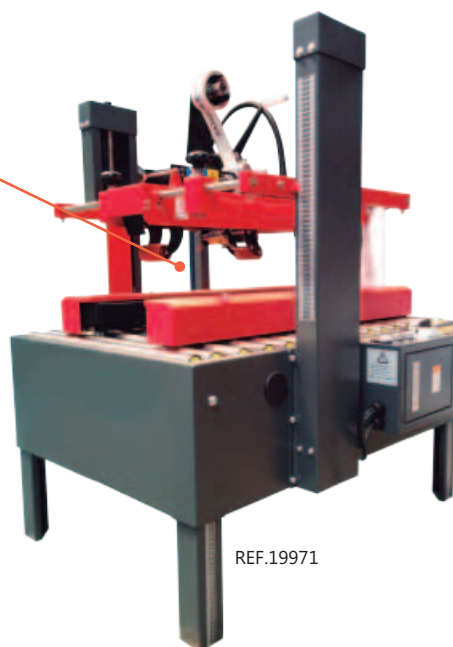

REF. 19971

PRECINTADORA MANUAL

La máquina manual aplicadora de cinta adhesiva le resultará útil para el cerrado de cajas de cartón a pequeña escala y asegurar cargas paletizadas o bultos.

La cinta adhesiva puede personalizarse.

Referencia	Ancho precinto (mm)	Tipo
10128	2 x 19 o 1 x 50	Doble rollo
14976	20	Escritorio
10129	50	Freno ajustable
10272	50	Tres posiciones
10131	50-75	Semiautomática con palanca
10130	75	Freno ajustable



REF. 10272



REF. 10129

Consumible:
Ver catálogo industrial:
PRECINTOS ADHESIVOS



REF. 10131





»» FORMADORA DE CAJAS

»» FORMADORAS DE CAJAS DE CARTÓN

Rápida, versátil, y de fácil ajuste, la formadora de cajas de cartón permite montar cajas para la industria de forma rápida para no desabastecer las cintas de envasado. No es necesaria la acción humana para su funcionamiento. Precisa de cinta adhesiva o cola termofusible para su funcionamiento.

 Referencia	 Tipo	 Ancho precinto (mm)	 Largo cajas (mm)	 Ancho cajas (mm)	 Alto cajas (mm)	 Producción por minuto
99186	Automática	48-60	300-530	165-310	150-500	8 cajas
99187	Semiautomática	48-60	150-600	150-500	n/a	3 cajas

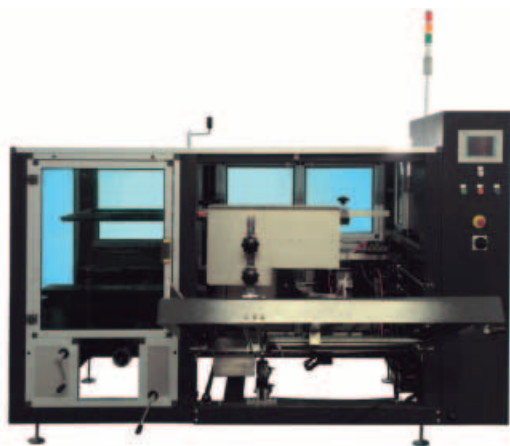

REF. 99186

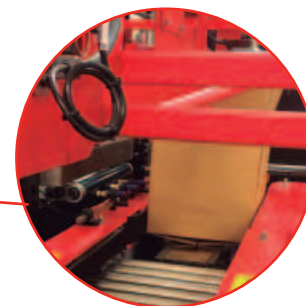
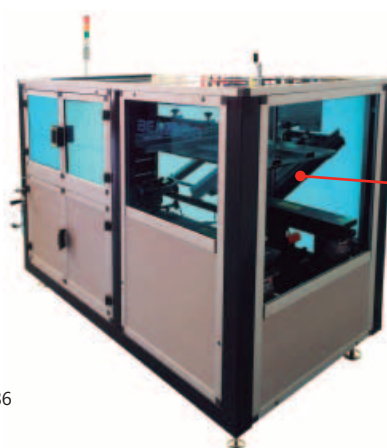





Consumible:
Ver catálogo industrial:
PRECINTOS ADHESIVOS

»» PALETIZADO

»» PALETIZADOR AUTOMÁTICO

El paletizador automático dispone cajas, sacos y otros bultos sobre un palé de manera rápida, precisa y segura, lo que mejora el almacenaje y el transporte de las cargas.

 Referencia	 Tipo	Para	 Tipo palé	 Producción por minuto
99148	Fijo	Caja de madera y de cartón	Americano y Europeo	24 cajas
99149	Antropomórfico	Saco de rafia y de plástico	Americano y Europeo	26 sacos

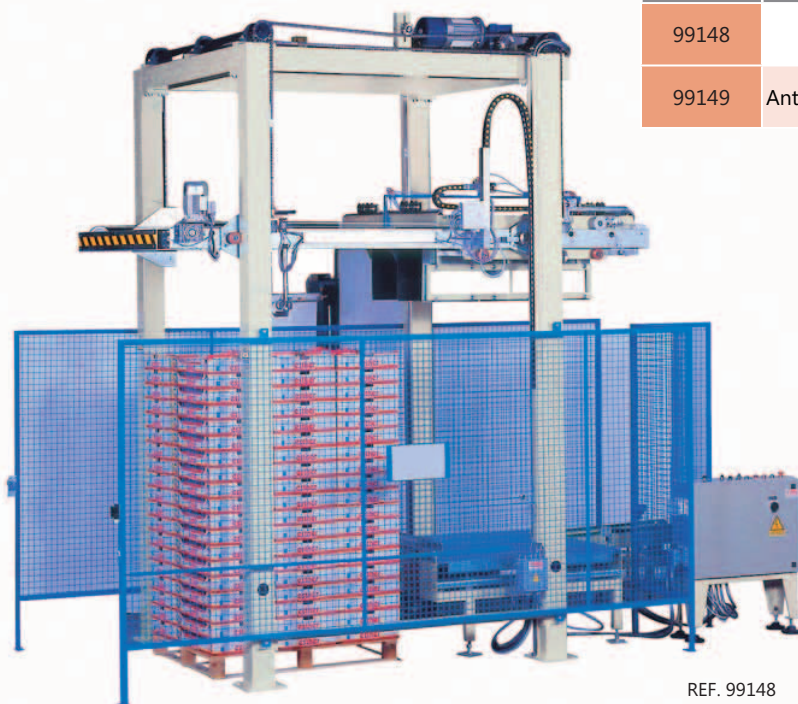

REF. 99148





COMPRESORES



COMPRESOR

Los compresores le proporcionarán un flujo de aire comprimido a una presión regulable para el correcto funcionamiento de las instalaciones que requieran este tipo de energía.

Indispensables para el trabajo con clavadoras y grapadoras así como cualquier máquina alimentada por aire.

Referencia	Tipo	Caudal (l/min)	Déposito (Litros)	Potencia (kW)	Dimensión máquina (mm)
99175	Pistón	245	25	1,5	75 x 32 x 70
99176	Pistón	320	50	2,2	87 x 37 x 69
99177	Pistón	674	270	4,0	151 x 44 x 91
99178	Pistón	827	500	5,5	198 x 65 x 155
99179	Tornillo	220	200	2,2	1.440 x 610 x 1.250
99180	Tornillo	1.473	500	15,0	1.935 x 640 x 1.475
99181	Tornillo	3.820	n/a	30,0	1.950 x 950 x 1.470



REF. 99181



REF. 99176



REF. 99178



REF. 99179

CLAVADORAS, GRAPADORAS Y SIERRAS



CLAVADORA NEUMÁTICA

La clavadora neumática profesional permite la fijación rápida y segura de clavos de distintas longitudes y grosores.

Referencia	Diámetro clavo (mm)	Largo clavo (mm)	Presión (bar)
10309	2,1-2,5	30-55	6-8
10310	2,2-2,8	45-70	6-8
10311	2,5-3,1	60-80	6-8
10312	2,5-3,1	60-90	6-8



REF. 10309

REF. 10310

REF. 10312

Consumible:
Ver catálogo
industrial:
CLAVOS





» CLAVADORAS, GRAPADORAS Y SIERRAS

» GRAPADORA NEUMÁTICA Y ELÉCTRICA

Ligera y con una elevada cadencia de disparo, la grapadora neumática o eléctrica es imprescindible en la industria del mueble, del automóvil, de la tapicería, de los cerramientos, etc.

Referencia	Tipo	Ancho grapa (mm)	Altura grapa (mm)	Consumible	Presión (bar)
12874	Neumática	5,7	15-32	Grapa	6
12923	Neumática	5,85	6-16	Grapa	6
12875	Neumática	5,85	15-38	Grapa	6
12876	Neumática	5,85	15-40	Grapa	6
12887	Neumática	9	40	Grapa	6
13933	Neumática	11	50	Grapa	6
12902	Neumática	12,7	6-14	Grapa	6
12782	Neumática	12,7	6-16	Grapa	6
12646	Neumática	12,7	6-16	Grapa	6
10682	Neumática	25	14-38	Grapa	6
10966	Neumática	n/a	14-50	Punta	6
10235	Neumática	12-18	n/a	Punta	6
10840	Eléctrica	12,7	6-16	Grapa	n/a
11015	Eléctrica	12,7	6-14	Grapa	n/a

Consumible:
Ver catálogo
industrial:
**GRAPAS
Y PUNTAS**



REF. 12902



REF. 12782



REF. 10840

» GRAPADORA PARA CERRAR CAJAS DE CARTÓN

De bajo mantenimiento y alta rentabilidad, la grapadora neumática o manual permite el cerrado de las solapas de las cajas de cartón de tipo B1 o buschel cuando no es posible el uso de cinta adhesiva o de adhesivo Hot melt.

Referencia	Tipo	Ancho grapa (mm)	Altura grapa (mm)	Consumible
10236	Manual mecánica	32	15	Grapa M-15
10237	Manual mecánica	32	18	Grapa M-18
10183	Manual mecánica	35	15	Grapa B-5/8
10268	Manual neumática	32	15	Grapa M-15
10269	Manual neumática	32	18	Grapa M-18
10185	Manual neumática	35	22	Grapa M-22
10284	Pedal mecánica	35	15-18	Grapa M-15 y M-18
10287	Pedal neumática	35	15-18	Grapa M-15 y M-18



REF. 10236



REF. 10268

Consumible:
Ver catálogo
industrial:
GRAPAS



REF. 10287



CLAVADORAS, GRAPADORAS Y SIERRAS

SIERRA DE SABLE

La sierra de sable le facilitará cortar y serrar clavos u otros elementos metálicos de fijación, aunque principalmente se usa para restaurar palés y palots de madera.

Referencia	Potencia (kW)	Cabezal	Longitud carrera (mm)	Carreras en vacío (rpm)	Consumible
10814	1.300	Giro 180 °	30	0-2.800	Seguetas 200 y 300 mm

REF. 10814



GRAPADORA MANUAL

La grapadora manual permite, de forma rápida y cómoda, la fijación de distintos materiales.

Referencia	Uso	Tipo	Ancho grapa (mm)	Altura grapa (mm)
11139	Sujeción cables	Disparo	8	12-14
10315	Oficina	Tijera	10	6
10313	Oficina	Tijera	10	6
10302	Oficina	Tijera	11,3	8-12
10325	Oficina	Tijera	11,3	8-12
10296	Oficina	Sobremesa	12,8	6-8
10295	Oficina	Tijera	12,8	6-8
10294	Industrial	Golpe	10,5	4-6
20257	Industrial	Golpe	12,8	6-8
10297	Industrial	Disparo	13	6-8
17984	Industrial	Anillado	16	10
10839	Industrial	Disparo (grapas y punta)	18	8-16
10320	Industrial	Tijera	22	10
10292	Industrial	Golpe	25	6-10
10329	Industrial	Tijera	40-45	12
10322	Industrial	Tijera	75-85	15

REF. 10297

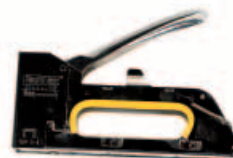

REF. 10294



REF. 10292



REF. 10302



REF. 10295



REF. 10325



REF. 17984





»» PROTECCIÓN DE CARGAS

»» MÁQUINA DE BOLSAS DE AIRE

Máquina de preparación de bolsas de aire y de plástico de burbujas para el relleno de huecos dentro de la carga, in situ y a medida, lo que garantiza estabilidad y protección del producto envasado durante todo el proceso logístico.

Las bolsas no pierden aire, gracias a su válvula especial, y son de fácil deshinchado.

Referencia	Tipo	Dimensiones máquina (mm)	Producción por minuto	Tensión (V)
99157	Bolsas de aire	356 x 330 x 356	100 bolsas	220
99158	Bolsas de aire	980 x 1.190 x 2.290	100 bolsas	220
99156	Plástico de burbujas	770 x 670 x 460	15 m/min.	220



REF. 99156

»» MÁQUINA DE MOLDES DE ESPUMA

Esta máquina permite la creación de moldes de espuma, in situ y a medida, los cuales garantizan el bloqueo total y la máxima protección contra vibraciones y golpes del producto envasado durante todo el proceso logístico.

Referencia	Tipo	Dimensiones máquina (mm)	Producción por minuto	Tensión (V)
99155	Bolsas espuma	600 x 400 x 800	2-4 bolsas	220



REF. 99155





TRITURADORAS



PARA PAPEL Y CARTÓN

Las trituradoras de papel y cartón, nos ayudan a ahorrar espacio de almacenamiento de residuos y garantizan una destrucción de documentación confidencial.

Referencia	Tipo	Corte	Dimensión máquina (mm)	Ancho máx. trabajo (mm)	Producción por minuto	Tensión (V)
99182	Destructora de documentos	En partículas	750 x 665 x 1.590	443	218 cm	400
99184	Destructora de documentos	En partículas	1.157 x 1.564 x 164	428	210 cm	400
99183	Destructora de documentos	En tiras	365 x 273 x 500	225	60 cm	220
99185	Perforadora para relleno	Alcolchado	700 x 480 x 970	425	200 cm	400



REF. 99185



REF. 99182

PRENSADO



COMPACTADOR

El compactador permite prensar los desechos de gran volumen (papel, cartón, plástico, etc.) generados en la cadena de producción y optimiza la gestión de los residuos.

Referencia	Tipo	Capacidad m³	Dimensión máquina (mm)	Boca de carga
99173	Rotativo	0,25	1.930 x 1.340 x 2.000	Frontal
99182	Pistón	0,70	888 x 757 x 1.922	Frontal
99183	Pistón	2 x 0,385	1.820 x 1.388 x 2.170	Superior, 2 compartimentos



REF. 99173



REF. 99182



REF. 99183



» CERRADO DE BOLSAS, SACOS Y CAJAS

» TERMOSOLDADORA DE BRAZO Y PEDAL

La termosoldadora de brazo garantiza el cierre hermético de las bolsas termosellables. Diseñada especialmente para procesos manuales o semiautomáticos, resulta una fantástica solución para aquellas industrias con series limitadas o una producción de alto valor añadido.

Referencia	Tipo	Cuchilla	Ancho máx. trabajo (mm)	Grosor soldadura (mm)	Peso (kg)
10202	Brazo manual	Sí	210	2	2,7
10204	Brazo manual	Sí	310	2	4,1
10205	Brazo manual	Sí	410	2	4,6
10203	Brazo manual	No	310	2	4,1
10206	Brazo manual	No	410	2	4,6
10207	Brazo manual	No	410	5	4,6
10208	Brazo manual	No	510	2	5,8
99174	Pedal eléctrico	No	600	2	20
99175	Pedal mecánico	No	600	2	22



REF. 99174



REF. 10202

Consumible:
Ver catálogo
industrial:
BOLSAS

» PRECINTADORA DE BOLSAS

Sencilla y práctica, la máquina precintadora de bolsas garantiza el cierre hermético de bolsas de plástico.



REF. 10680

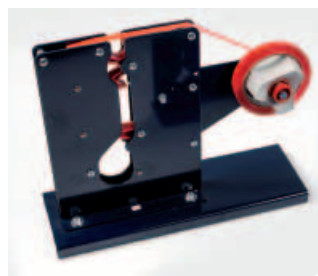

REF. 10724

Referencia	Tipo	Dimensión máquina (mm)	Ancho precinto (mm)
10680	Bolsa fina	220 x 75 x 150	12
10724	Bolsa gruesa	220 x 85 x 260	12

Consumible:
Ver catálogo
industrial:
CIERRES

» ATALAZADOR

Provisto de un mango antideslizante y un pico de alta resistencia, el atalazador resulta indispensable para el cerrado de los alambres anillados.

Referencia	Tipo	Acabado	Atado	Diámetro mango (mm)
10177	Manual	Ergonómico	Bloqueo sentido giro	30 mm

Consumible:
Ver catálogo
industrial:
CIERRES

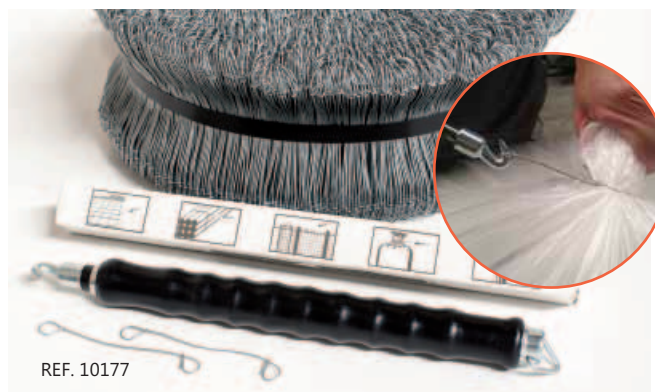

REF. 10177







CERRADO DE BOLSAS, SACOS Y CAJAS <<

>> COSEDORA PARA SACOS

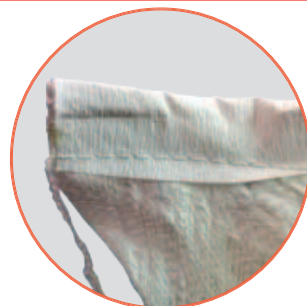
La cosedora cierra, con hilo, cualquier tipo de saco que contenga tubérculos, cebollas, legumbres, harinas, piensos, cereales, fertilizantes, semillas, escombros, etc.

Existe la opción de complementar la cosedora con un ribeteador para añadir papel crepé al cosido de sacos que contienen productos con polvo o similares.



 Referencia	Longitud puntada (mm)	Aguja	Ribeteador	 Producción por minuto	 Tensión eléctrica
10253	8,5	DN x 1	Opcional	6 sacos	220







 Consumible:
Ver catálogo industrial:
SACOS



REF. 10253

>> PISTOLA DE COLA TERMOFUSIBLE

Ligera y manejable, la pistola de adhesivo hot melt permite una fijación instantánea y resulta una solución económica para uso industrial.

 Referencia	Regulación temperatura	 Peso (kg)	 Consumible	 Producción por minuto	 Tensión eléctrica
16505	Termostato	1,18	Cola a granel	7 g.	220
10191	Termostato	0,7	Cola en barras	2,8 g.	220



REF. 16505

 Consumible:
Ver catálogo industrial:
COLAS



REF. 10191





ETIQUETADO

IMPRESORA AUTOMÁTICA DIRECTA

La impresora automática directa permite imprimir sobre el producto final información variable como fechas de caducidad, números de lote y códigos de barras, cuando no es posible pegar una etiqueta. Existen modelos de impresión láser, de inyección de tinta o de transferencia térmica.

Referencia	Aplicación	Producción por minuto	Impresión
99121	Inkjet	100 metros	1-4 líneas
99118	Inkjet	100 metros	1-8 líneas
99119	Láser	300 metros	10.000 caracteres
99120	Transferencia térmica	50 metros	30-100 mm



REF. 99118

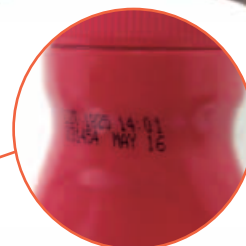

REF. 99121



REF. 99119



REF. 99120

IMPRESORA DE ETIQUETAS

Apta para pequeñas y grandes producciones, la impresora de etiquetas permite imprimir gráficos, dibujos y códigos de barras sobre papel o polipropileno térmico o con cinta sobre papel o polipropileno.

Las etiquetas pueden personalizarse.

Referencia	Tipo	Ancho máx. etiqueta (mm)	Resolución (dpi)	Memoria RAM (MB)	Memoria Flash (MB)	Tensión (V)
15311	Térmica y ribbon	108	203	8	4	220
14086	Térmica	104	203	n/a	n/a	220
14824	Térmica y ribbon	104	203	8	4	220
15563	Térmica y ribbon	104	203	8	4	220
19333	Térmica	104	203	8	4	220



REF. 14824



REF. 15563



ETIQUETADO

ETIQUETADORA AUTOMÁTICA DE PESO Y PRECIO

La etiquetadora de peso y precio, en funcionamiento continuo, pesa cada envase e imprime y aplica la etiqueta de manera automática. Esta máquina es indispensable para etiquetar productos de peso variable que son vendidos a €/kg.

Referencia	Ancho máx. etiqueta (mm)	Largo máx. etiqueta (mm)	Diámetro máx. bobina etiquetas (mm)	Tipo	Tipo de aplicación
20297	30-100	30-100	40/75 (adaptador)	Térmica	Por soplado



REF. 20297



Consumible:
Ver catálogo
industrial:
ETIQUETAS

ETIQUETADORA AUTOMÁTICA

La etiquetadora automática, de funcionamiento eléctrico o neumático, permite la aplicación de etiquetas en: cajas, bolsas, tarrinas y bandejas. Es indispensable en procesos industriales.

Referencia	Tipo	Tipo de aplicación	Producción por minuto	Diámetro máx. bobina etiquetas (mm)	Impresión
99117	Stickers	Contacto	42 bandejas	350	No
99115	Trazabilidad	Con cinta	30 metros	280	Sí
99113	Trazabilidad	Con pistón	30 metros	280	No
99114	Trazabilidad	Contacto	30 metros	280	No
99116	Trazabilidad	Por soplado	30 metros	280	No



REF. 99117



REF. 99113

Consumible:
Ver catálogo
industrial:
ETIQUETAS



REF. 99114



REF. 99115



ETIQUETADO



ETIQUETADORA SEMIAUTOMÁTICA CON BATERÍA

La etiquetadora semiautomática, de funcionamiento eléctrico, permite pegar sobre cualquier tipo de fruta y verdura una pequeña etiqueta publicitaria e identificativa de la marca.

Las etiquetas pueden personalizarse.

Referencia	Ancho máx. etiqueta (mm)	Largo máx. etiqueta (mm)	Recogedor papel soporte	Diámetro máx. bobina etiquetas (mm)
15273	25	100	No	125
15274	50	100	No	125
20578	35	100	Sí	125
20646	25	100	Sí	125



REF. 15273 / 15274



REF. 20578 / 20646



ETIQUETADORA MANUAL DE PRECIOS

La etiquetadora manual, de funcionamiento mecánico, sin necesidad de corriente eléctrica ni de batería, permite una impresión alfanumérica muy simple sobre las etiquetas y su pegado instantáneo.

Referencia	Tipo	Ancho máx. etiqueta (mm)	Largo máx. etiqueta (mm)	Detección nueva etiqueta	Producción por minuto
10264	Alfanumérica	26	12	Automática	80-100 etiquetas
10258	Alfanumérica	32	19	Automática	80-100 etiquetas
10367	Alfanumérica	37	28	Automática	80-100 etiquetas



REF. 10258



REF. 10367



ETIQUETADO



REBOBINADOR DE ETIQUETAS

Complemento ideal de la impresora de etiquetas, el rebobinador facilita un recogido automático para que puedan dispensarse con un aplicador.

Referencia	Tipo	Dimensión máquina (mm)	Ancho máx. etiqueta (mm)	Diámetro máx. bobina etiquetas (mm)	Diámetro interior mandril (mm)	Producción por minuto	Sentido de giro
10212	Portarrollos	300 x 250 x 415	Ajustable	200	40-74	n/a	n/a
10256	Rebobinador	300 x 340 x 415	120	250	40-118	18 metros	Seleccionable
17996	Rebobinador	303 x 349 x 180	120	200	25-76	18 metros	Seleccionable



REF. 17996



REF. 10212

ETIQUETADORA MANUAL

La etiquetadora manual, de funcionamiento mecánico, sin necesidad de corriente eléctrica ni de batería, facilita la aplicación de etiquetas sobre diferentes tipos de productos.

Las etiquetas pueden personalizarse.

Referencia	Ancho máx. etiqueta (mm)	Largo máx. etiqueta (mm)	Diámetro máx. bobina etiquetas (mm)	Detección nueva etiqueta	Producción por minuto
20174	30	60	100	Automática	80-100 etiquetas
15294	60	60	100	Automática	80-100 etiquetas
15295	100	60	100	Automática	80-100 etiquetas



REF. 15295

REF. 15294

REF. 20174



» ENVASADO

» ENVOLVEDORA AUTOMÁTICA DE FILM ALIMENTARIO

Especialmente indicada para la industria cárnica y hortofrutícola, con la envolvedora automática se envasan bandejas con film alimentario de manera rápida, fácil e higiénica.

Referencia	Material	Producción por minuto	Consumible
99122	Inox	15 bandejas	Film PVC



REF. 99122

Consumible:
Ver catálogo
alimentario:
**FILMS
Y BANDEJAS**

» ENVOLVEDORA MANUAL DE FILM ALIMENTARIO

La envolvedora manual nos ayuda en el cerrado de bandejas con film alimentario.

Fabricada en material no oxidable, la envolvedora dispone de un cortador térmico del film y una resistencia que facilita el sellado en la parte inferior de la bandeja.

Referencia	Ancho máx. trabajo (mm)	Dimensión máquina (mm)	Peso (kg)	Tensión (V)
16244	450	500 x 610 x 135	5,9	220
16243	500	550 x 610 x 135	6,4	220



Consumible:
Ver catálogo
alimentario:
**FILMS
Y BANDEJAS**

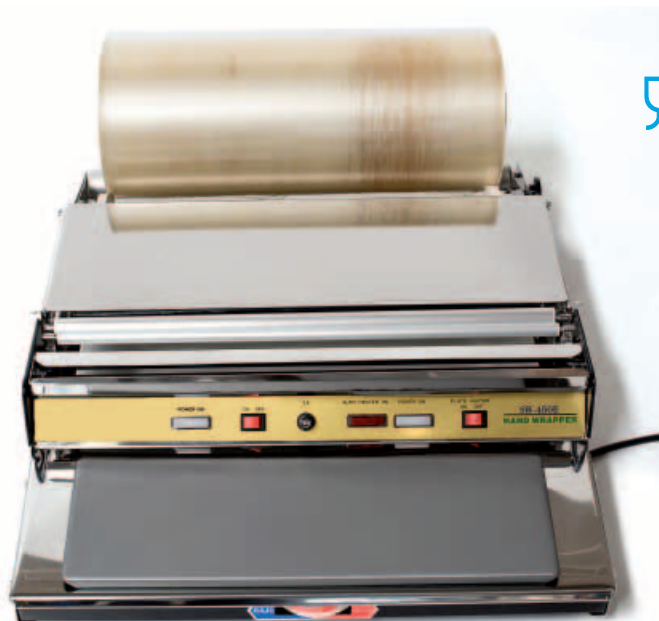

REF. 16244



ENVASADO



» ENVASADORA DE BANDEJAS TERMOFORMADAS

Compacta, versátil y rápida, la misma envasadora permite formar los moldes, disponer el producto en el recipiente y cerrar el envase mediante vacío o inyección de gas, lo que garantiza una mejor conservación de los productos y alargar las fechas de consumo preferente.

Especialmente indicada para la industria hortofrutícola, industrial y farmacéutica.

Referencia	Tipo	Uso	Recogedor de retales	Bomba de vacío	Inyección de gas
99133	Film flexible	Productos alimentarios o médicos	Sí	Opcional	Opcional
99134	Film flexible o rígido	Productos alimentarios o médicos	Sí	Opcional	Opcional
99135	Film flexible o rígido	Productos alimentarios, no alimentarios o médicos	Sí	Sí	Opcional
99136	Skin	Productos alimentarios	Sí	Sí	Opcional

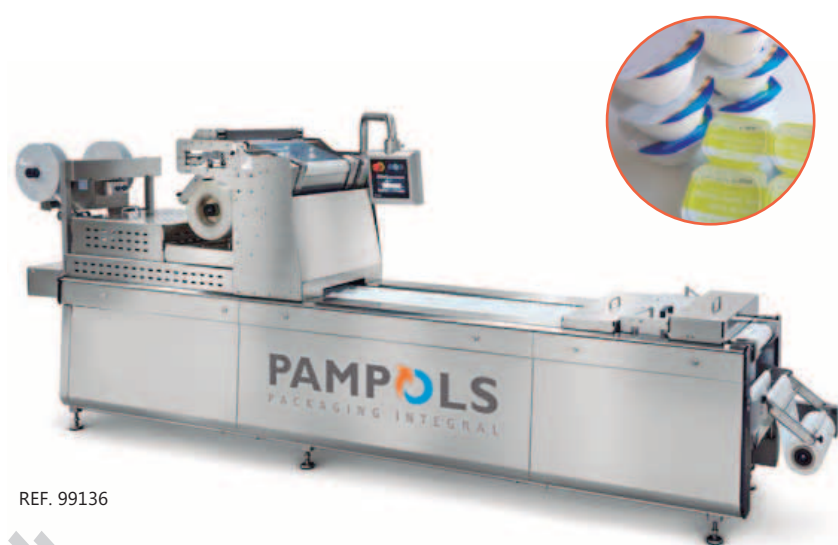

REF. 99136



REF. 99133



» TERMOSELLADORA

La termoselladora semiautomática permite el cierre de envases por sellado de film y se adapta a todo tipo de bandejas preformadas. El sistema de inyección de gas opcional mantiene y prolonga el frescor y el sabor de los productos envasados y alargar las fechas de consumo preferente.

Para grandes producciones, existen termoselladoras automáticas.

Referencia	Tipo	Dimensión máquina (mm)	Dimensión máx. trabajo (mm)	Recogedor de retales	Inyección de gas	Bomba de vacío
99147	Semiautomática	600 x 700 x 1.410	1.005 x 840 x 200	Sí	Estándar	40 m ³ /h



Consumible:
Ver catálogo
alimentario:
**FILMS
Y BANDEJAS**



REF. 99147





» ENVASADO

» ENVASADORA AL VACÍO

De fácil utilización y bajo mantenimiento, esta envasadora permite el envasado al vacío de productos alimentarios adaptándose a las necesidades de cada cliente.

Referencia	Tipo	Dimensión máquina (mm)	Dimensión campana (mm)	Ancho máx. trabajo (mm)
99146	Automática	2.635 x 1.180 x 1.125	1.028 x 912 x 250	860
99145	Semiautomática	610 x 630 x 500	520 x 520 x 220	500



REF. 99146



REF. 99145



» ENFAJADORA

La aplicadora de cinta, semiautomática o manual, facilita, mediante papel o plástico, embalar y etiquetar paquetes. Las cintas son personalizables.

Referencia	Tipo	Dimensión máquina (mm)	Producción por minuto	Ancho cinta (mm)	Ancho máx. trabajo (mm)	Altura máquina (cm)	Tensión (V)	Consumible
99131	Manual	400 x 435 x 287	15 paquetes	30 y 50	25-330	230	220	Cinta de papel o de PP
99132	Semiautomática	500 x 580 x 1.265	35 paquetes	30, 50, 75 y 100	25-330	950	220	Cinta de papel o de PP

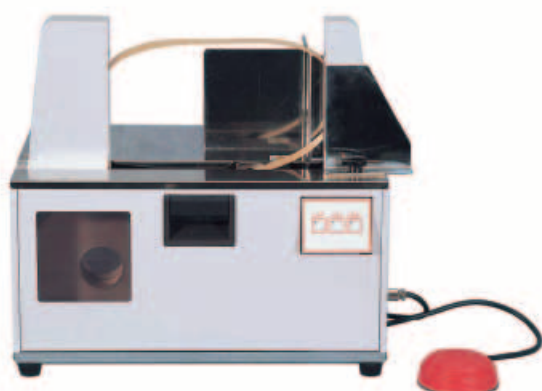

REF. 99131



REF. 99132



ENVASADO



» DETECTOR DE METALES

El detector encuentra piezas metálicas u otros cuerpos extraños en el interior del producto acabado de las cadenas de envasado automático y evita poner en el mercado género no apto para el consumo.

Referencia	Alimentación	Rango temperaturas (°C)	Tensión (V)
99128	Continua	De -20 a +90	220



REF. 99128

» ENVASADORA AUTOMÁTICA DE FLOW PACK

Para grandes producciones, esta máquina permite el envasado con bolsas de polipropileno biorientado (BOPP) o Flow pack, partiendo de lámina, de todo tipo de productos del sector hortofrutícola, industrial y alimentario, ya sea en cestas, en bandejas o a granel.

La envasadora Flow pack automática proporciona un envasado personalizado e inviolable.

Referencia	Tipo	Producción por minuto	Impresión	Alimentación	Uso
15447	Automática	150 paquetes	Opcional	Automática	Cestas y bandejas
99182	Automática	70-90 paquetes	Opcional	Manual	Cestas y bandejas
99137	Automática	170 paquetes	Opcional	Automática	Cestas y bandejas
99174	Automática	170 paquetes	Sí	Automática	Productos sin bandeja

Consumible:
Ver catálogo
alimentario:
FLOWPACK



REF. 15447





ENVASADO

» ENVASADORA SEMIAUTOMÁTICA DE FLOW PACK

Para pequeñas producciones, esta máquina envasa con bolsas de polipropileno biorientado (BOPP) o Flow pack, partiendo de lámina, de todo tipo de productos del sector hortofrutícola, industrial y alimentario, ya sea en cestas, en bandejas o a granel.

La envasadora Flow pack semiautomática proporciona un envasado de los productos personalizado e inviolable.

Referencia	Dimensión máquina (mm)	Producción por minuto	Dimensión min. trabajo (mm)	Dimensión máx. trabajo (mm)	Ancho máx. trabajo (mm)
99130	750 x 1.000 x 1.400	15-20 bolsas	50 x 10	∞ x 300 x 180	700



Consumible:
Ver catálogo alimentario:
FLOWPACK



REF. 99130

» ENVASADORA DE BOLSAS WICKET

Diseñada especialmente para el sector hortofrutícola, la envasadora de bolsas wicket ayuda en el envasado rápido y fácil de productos en bolsas de polietileno.

Las bolsas son 100% personalizables en tamaño e impresión.

Referencia	Alimentación	Tolva	Cierre bolsas	Rango medida (kg)	Uso
99143	Automática	Oscilante	Automático	Bolsas de 1-5 kg	Frutas y hortalizas
99144	Automática	Oscilante	Manual	Bolsas de 1-5 kg	Frutas y hortalizas



Consumible:
Ver catálogo alimentario:
BOLSAS



REF. 99144



REF. 99143



ENVASADO



» SOLDADORA DE BOLSAS SEMIAUTOMÁTICA

Esta máquina cierra las bolsas de plástico mediante soldadura térmica y es especialmente útil para aquellos productos que necesiten un cierre hermético y para grandes producciones.

Referencia	Altura máx. trabajo (cm)	Grosor soldadura (mm)	Producción por minuto
99172	85	8	3-10 bolsas



REF. 99172



» ENMALLADORA GIRSAC

De alto rendimiento y poco mantenimiento, la enmalladora girsac, a diferencia de las otras enmalladoras, envasa productos a granel y añade una banda plástica a lo largo de la bolsa que le da consistencia y contiene la identificación y la información necesarias del producto envasado.



Las bandas son totalmente personalizables.

			Alimentación
Referencia	Tipo	Uso	
99141	Banda Girsac	Automática	Precalibrada
99142	Etiqueta de corbata	Automática	Precalibrada



REF. 99142





» ENVASADO

» ENMALLADORA DE BUTIS

La enmalladora de butis manual, semiautomática o automática, permite envasar productos hortofrutícolas, hacer packs de productos industriales e incluso enmallar cestas y bandejas.

Especialmente indicada para el sector hortofrutícola, industrial y alimentario.

Referencia	Tipo	Producción por minuto	Impresión	Alimentación	Uso
99140	Automática	80 bolsas	Sí	Tolva	Butis
10224	Mecánica/pedal	20 bolsas	No	Manual en tubo	Cestas, bolsas o butis
10228	Semiautomática	40 bolsas	No	Manual en tubo	Cestas, bolsas o butis
10230	Semiautomática	40 bolsas	Sí, en corbata	Manual en tubo	Cestas, bolsas o butis



REF. 99140



REF. 10228



REF. 10224

Consumible:
Ver catálogo
alimentario:
MALLAS

» ENMALLADORA AUTOMÁTICA

La enmalladora automática cierra bolsas de malla mediante termosoldadura o grapas metálicas para enmallar frutas y verduras, hacer packs de productos industriales y formar unidades de venta. Especialmente indicada para el sector hortofrutícola, industrial y alimentario.

Referencia	Tipo	Producción por minuto	Impresión	Alimentación	Uso
18018	Termosoldadura	50 cestas	Sí, en banda	Automática	Cestas
17462	Grapa metálica	50 cestas	Sí, en corbata	Automática	Cestas



REF. 18018



Consumible:
Ver catálogo
alimentario:
**MALLAS
Y BANDEJAS**



ENVASADO



» LLENADORA DE MALLA

La llenadora de malla permite el abastecimiento de malla, que viene en bobina, a los tubos de aplicación de las enmalladoras.

Referencia	Diámetro máx. tubo (mm)	Diámetro mín. tubo (mm)	Producción por minuto
99123	260	80	5 tubos



Consumible:
Ver catálogo
alimentario:
MALLAS

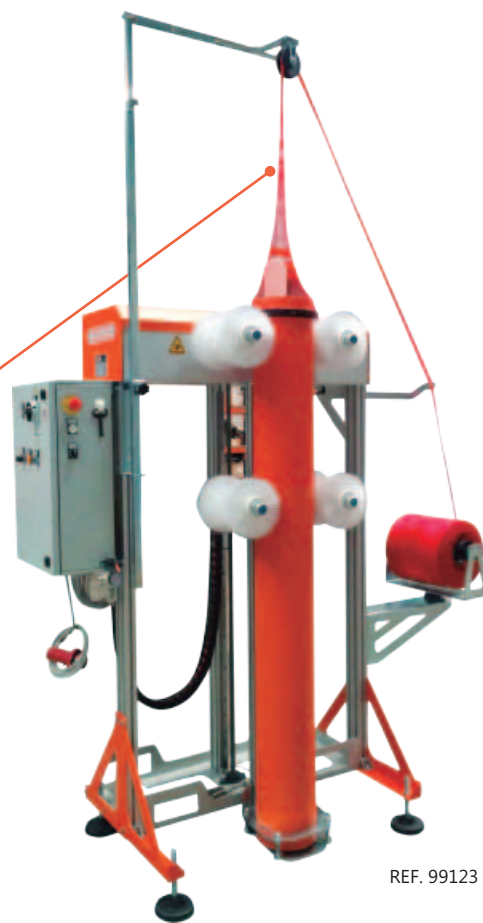

REF. 99123

» ALIMENTADOR AUTOMÁTICO DE CESTAS Y BANDEJAS

Especialmente indicado para el sector alimentario, el alimentador automático facilita el abastecimiento ininterrumpido de cestas y bandejas a las llenadoras automáticas, lo que posibilita el envasado en continuo, sin parones, ni intervención del factor humano.

Referencia	Alimentación	Producción por minuto
99129	Manual	80 cestas

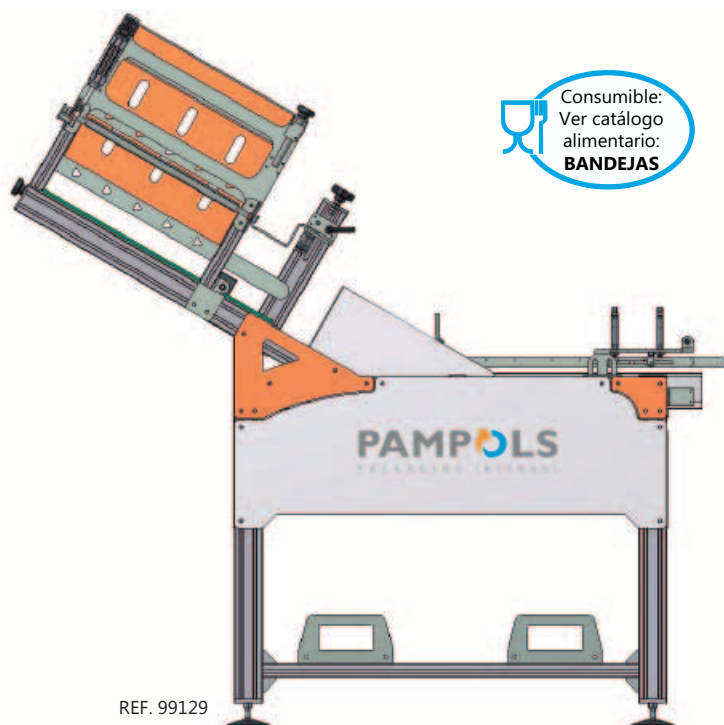

REF. 99129

Consumible:
Ver catálogo
alimentario:
BANDEJAS





» ENVASADO

» LLENADORA DE CESTAS Y BANDEJAS

Diseñadas especialmente para el sector hortofrutícola, la envasadora automática con contador permite el llenado de cestas y bandejas según la cantidad de productos preestablecida y la envasadora automática con pesadora, según el peso preestablecido por cesta o bandeja.

Referencia	Tipo	Alimentación	Precisión	Rango medida (kg)	Producción por minuto
99125	Contadora	Automática	n/a	n/a	60 unidades
99124	Pesadora	Automática	± 1 g	0,5-1	75 unidades



REF. 99125



REF. 99124



» ENCAJADORA DE CESTAS Y BANDEJAS

Esta máquina garantiza un encajado rápido y eficaz de cestas y bandejas en cajas de plástico y cartón.

Referencia	Alimentación	Rango medida (kg)	Producción por minuto
99127	Automática	0,5-1	7 cajas
99126	Automática	0,5-1	14 cajas

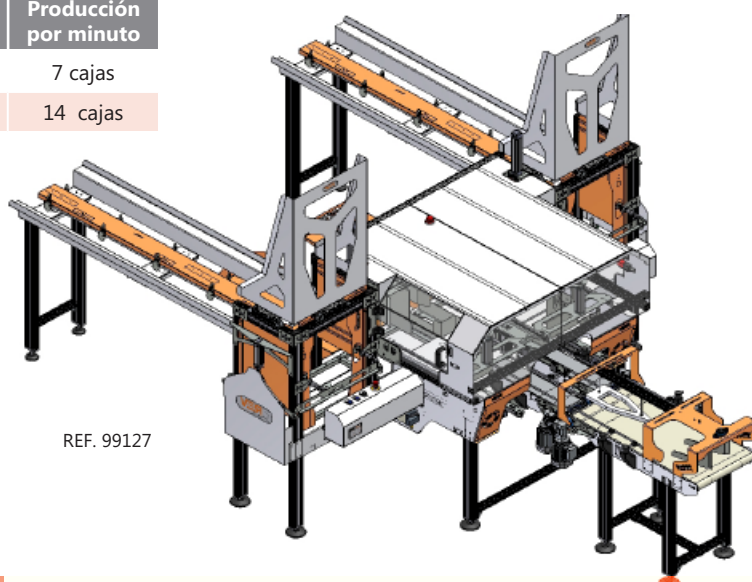

REF. 99127



PESADO



PESADORA AUTOMÁTICA

La pesadora automática permite pesar productos sin necesidad que salgan de la línea automatizada de producción y sin necesidad de intervención del factor humano.

Es especialmente útil si se acompaña de una impresora de etiquetas con aplicador automático.

Referencia	Uso	Dimensión máquina (cm)	Tipo
99150	Productos alimentarios o industriales	607 x 307 x 480	Precalibrado y pesado



REF. 99150

DESCARTADORA DE PESO

Complemento ideal de la pesadora automática, la descartadora retira automáticamente de la línea de producción aquellos productos que no pesan lo indicado según los estándares de calidad.

Referencia	Tipo	Precisión	Producción por minuto	Descartador
99154	Línea de producción	± 1 g	90 confecciones	Empuje lateral



REF. 99154

BALANZA

La balanza, electrónica, romana o de final de línea, ideal para medir la masa de distintos productos.

Referencia	Tipo	Rango medida (kg)
13817	Electrónica	0,10-36
13999	Electrónica	Máx. 60
99151	Final de línea	0,05-60
13816	Romana	n/a



REF. 13816



REF. 13817



» INSTRUMENTOS DE MEDIDA

» CALIBRADOR MANUAL

El calibrador manual de diámetro permite medir y controlar el volumen de frutas y otros productos agrícolas tanto en el momento de su recolección como durante su envasado.

Referencia	Material	Calibre (mm)	Piezas	Tipo
18961	Aluminio	30-80	11	Cuadrado
18964	Aluminio	50-90	9	Aro
14396	Lazo inoxidable	30-95	1	Lazo
14397	Lazo inoxidable	65-135	1	Lazo
14655	Plástico	18-30	1	Plataforma cereza
14425	Plástico	18-35	8	Aro
14656	Plástico	24-26-28-30-32	5	Plataforma cereza
14423	Plástico	30-50	5	Aros cereza
14399	Plástico	35	1	Aro
17288	Plástico	35-55	1	Plataforma ciruela
14400	Plástico	40	1	Aro
14401	Plástico	45	1	Aro
14402	Plástico	50	1	Aro
14409	Plástico	50-70	5	Aro
14420	Plástico	50-80	7	Aro
17126	Plástico	50-90	9	Plataforma
14404	Plástico	53	1	Aro
14405	Plástico	55	1	Aro
14406	Plástico	56	1	Aro
14407	Plástico	57	1	Aro
14408	Plástico	58	1	Aro
14410	Plástico	60	1	Aro
14411	Plástico	61	1	Aro
14412	Plástico	63	1	Aro
14413	Plástico	65	1	Aro
14414	Plástico	67	1	Aro
14415	Plástico	68	1	Aro
14416	Plástico	70	1	Aro
14418	Plástico	73	1	Aro
14419	Plástico	75	1	Aro
14421	Plástico	80	1	Aro

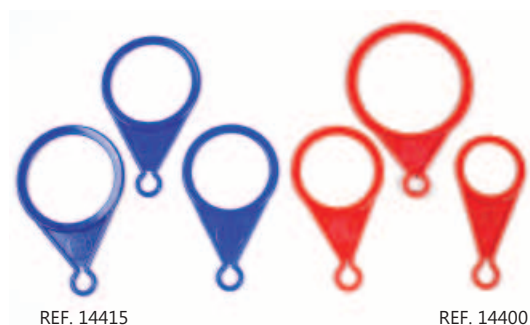
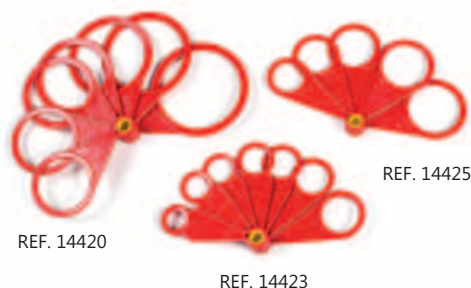



INSTRUMENTOS DE MEDIDA <<

>> PENETRÓMETRO

El penetrómetro mide y controla la firmeza de frutas y verduras para determinar el momento idóneo para su recolección o para controlar su conservación durante el almacenaje.



REF. 11541

Referencia	Rango medida (kg/cm ²)	Diámetro émbolo (mm)	Longitud émbolo (mm)
11540	0,2-4	3,5	10
11541	0,5-12 y 1-24	Dos piezas: 8 y 11	10
18011	0,5-13	Dos piezas: 8 y 11	10

>> TERMÓMETRO Y TERMOHIGRÓMETRO

El termómetro mide la temperatura interna de frutas, verduras y otros alimentos para garantizar su conservación.

Existen modelos con medidor por infrarrojos que permiten, además, tomar la temperatura superficial de los productos.

El termohigrómetro mide y controlar el grado de humedad en viveros, durante el almacenaje y el transporte de alimentos percederos para evitar alteraciones, etc.

Referencia	Modelo	Rango temperaturas (°C)	Rango humedad (%)	Tipo
18017	Termohigrómetro	De 0 a +50	Del 10 al 95	De pared con reloj
18817	Termohigrómetro	De 0 a +50	Del 20 al 90	Sonda
15736	Termohigrómetro	De -10 a +60	Del 10 al 99	Sonda de 1,5 m.
18731	Termómetro	De -40 a +200	n/a	Sonda de 1 m + puntero metal
10375	Termómetro	De -50 a +150	n/a	Puntero de metal
15979	Termómetro	De -55 a +220	n/a	Puntero de metal + infrarrojos



REF. 18731



REF. 10375



REF. 15736

>> REFRACTÓMETRO

El refractómetro mide y controla la concentración de azúcares en frutas; mermeladas, confituras, jaleas y compotas; mieles; zumos y bebidas suaves, y otros alimentos.

Referencia	BRIX min-max	Tipo
18014	0-32	Fruta
11542	0-32	Fruta
11398	0-40	Fruta
18015	0-80	Mermeladas

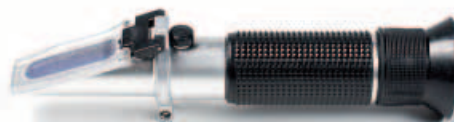

REF. 11542





» INSTRUMENTOS DE MEDIDA

» TERMÓGRAFO

El termógrafo, analógico o digital, permite medir, controlar y registrar, en todo momento, las condiciones térmicas durante el almacenaje y el transporte de los productos perecederos.

Nuestros termógrafos son reconocidos como los más precisos y fiables en el sector alimentario.

Referencia	Tipo	Duración (días)	Homologado	Rango temperaturas (°C)	Unidad de medida
18005	Analógico	10	No	De -29 a +38	En °C y °F
18000	Analógico	20	No	De -29 a +38	En °C y °F
18006	Analógico	20	Sí	De -29 a +38	En °C y °F
18002	Analógico	40	No	De -29 a +38	En °C y °F
18010	Analógico	40	Sí	De -29 a +38	En °C y °F
18819	Digital sin USB	15	Sí	De -29 a +38	En °C y °F
18820	Digital sin USB	40	Sí	De -29 a +38	En °C y °F
20118	Digital con USB	22	No	De -29 a +38	En °C y °F
18979	Digital con USB	44	No	De -29 a +38	En °C y °F



REF. 18002



REF. 18010



REF. 18979



REF. 18819

» FILTRO DE ETILENO

La barra de alúmina y sales de permanganato absorbe el gas etileno que producen, de forma natural las frutas, las verduras y las flores. El filtro de etileno aumenta el periodo de conservación de la fruta y la verdura, reduce su deterioro interno, retarda su proceso de maduración y mejora su sabor.

La mezcla no entra en contacto con el producto y es totalmente compatible con la producción ecológica y orgánica. El filtro es 100% desechable una vez utilizado.







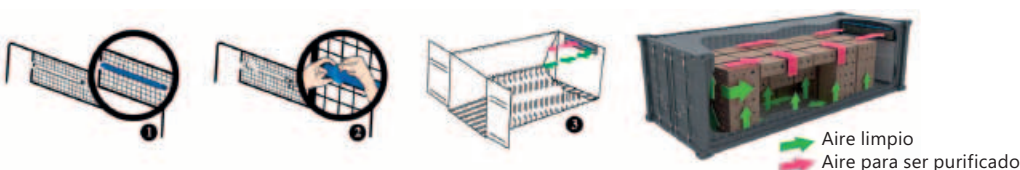









































Referencia	Dimensión máquina (mm)	Capacidad absorción (litros)	Peso (kg)	Uso
17685	47 x 750	2,13	0,3	Tráiler
17686	47 x 1.000	2,88	0,3	Contenedor



REF. 17685



LEYENDA DE ICONOS

	Formato de trabajo		Tipo de fleje		Uso
	Producción de palés por hora		Ancho de fleje		Largo de clavo
	Peso máximo de palé		Grosor de fleje		Producción por minuto
	Dimensión máxima de palé		Ancho máximo de bobina		Altura de grapa
	Tipo de palé		Peso		Ancho de grapa
	Altura máxima mástil		Diámetro interior mandril		Ancho máximo de etiqueta
	Capacidad de trabajo		Plataforma		Largo máximo de etiqueta
	Dimensión de la pala		Altura máxima palé		Rango de medida
	Cantidad de gas necesario para su funcionamiento		Ancho máximo de trabajo		Tipo de cierre en el acabado
	Potencia calorífica		Ancho		Potencia
	Presión mínima de aire		Largo		Rango de temperaturas
	Fuentes de alimentación adicionales		Largo de la caja		Rango de humedad
	Consumible necesario		Ancho de la caja		Dispositivo de impresión incorporado o tipo de impresión que aplica
	Tipo		Alto de la caja		Piezas
	Tensión		Ajuste tamaño		Altura máxima del equipo
	Batería		Medidas máximas del paquete / palé		Grosor de la soldadura



NUESTROS SERVICIOS

PACKAGING INTEGRAL



1 ATENCIÓN COMERCIAL

Nuestro equipo comercial le ayudará a resolver sus dudas y a elegir el producto adecuado a sus necesidades.

ATENCIÓN AL CLIENTE 902 401 777



2 ASISTENCIA TÉCNICA (SAT)

Le ofrecemos un servicio para todos nuestros productos con el apoyo de técnicos expertos en la utilización y la elección de nuestros productos y soluciones en asistencia técnica, intervenciones, sustituciones y reparaciones.



3 LOGÍSTICA

Gestionamos de una forma óptima el procedimiento de distribución de las operaciones comerciales; optimizando el transporte con las mejores condiciones de servicio, coste y calidad.



4 PERSONALIZACIÓN

Personalizamos su marca en todos los productos de nuestro catálogo. Nuestra misión es hacer realidad las necesidades de cada cliente, aportándole a sus productos el valor añadido de su marca, siempre con los máximos niveles de eficacia, agilidad, costes competitivos y confidencialidad.

LA SOLUCIÓN DE ENVASE Y EMBALAJE



www.pampols.es

PAMPOLLS
PACKAGING INTEGRAL



info@pampols.es

EN NUESTROS CATÁLOGOS ENCONTRARÁ LA SOLUCIÓN DE ENVASE Y EMBALAJE

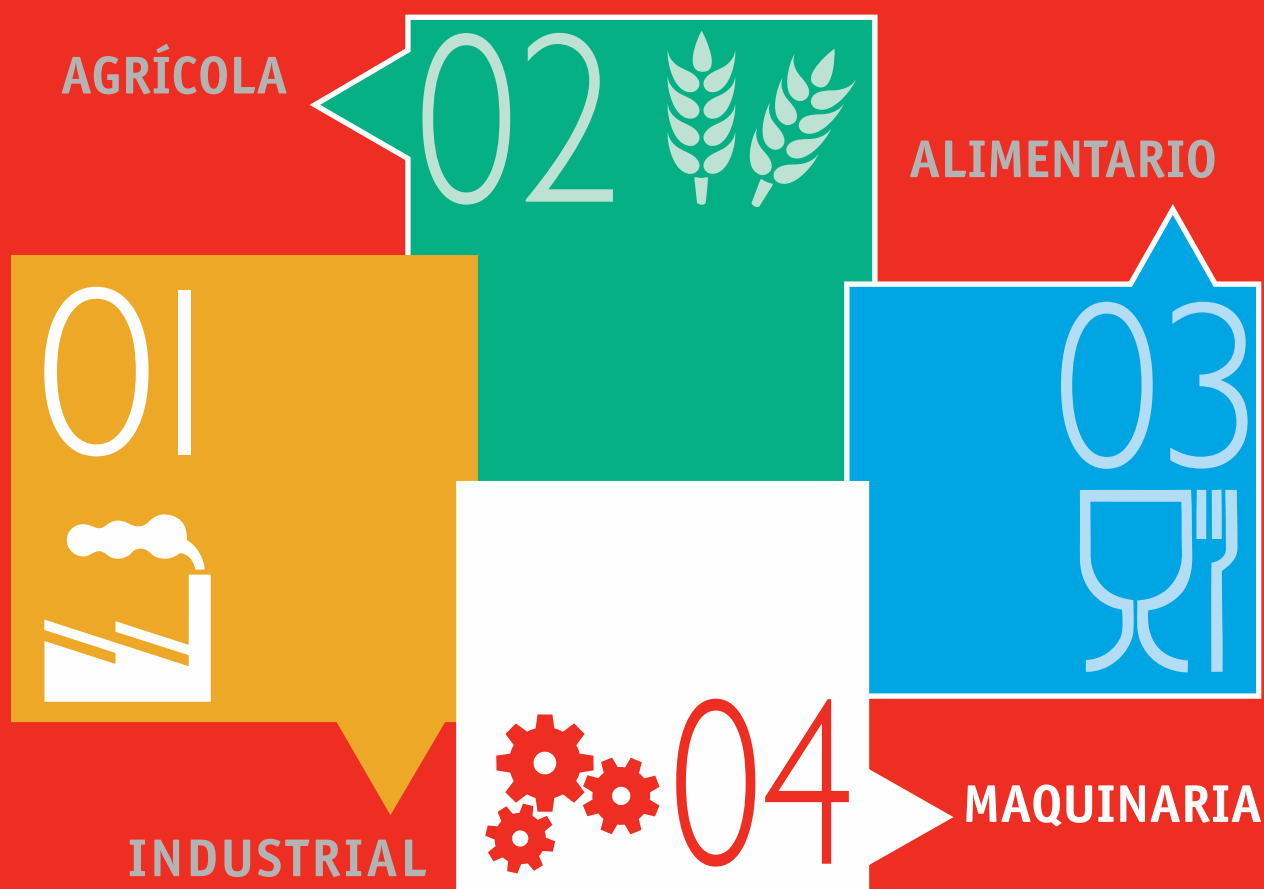

PAMPOLS
PACKAGING INTEGRAL

Pol. Ind. Vilapark · C/ Alcoletge, 2 · 25690 Vilanova de la Barca · (Lleida)

Pol. Ind. Font de Mussa · C/ Font de L'Almaguer, 17 · 46450 Benifaió · (Valencia)



(41° 41' 16.62" N)
(0° 43' 33.46" E)



902 401 777
973 19 01 61 (Lleida)
961 71 65 10 (Valencia)



www.pampols.es



info@pampols.es